

Pompa centrifughe CP08

Pompa centrifuga universale per split cassetta.

SICCOM

Cod.: CP08SC6641

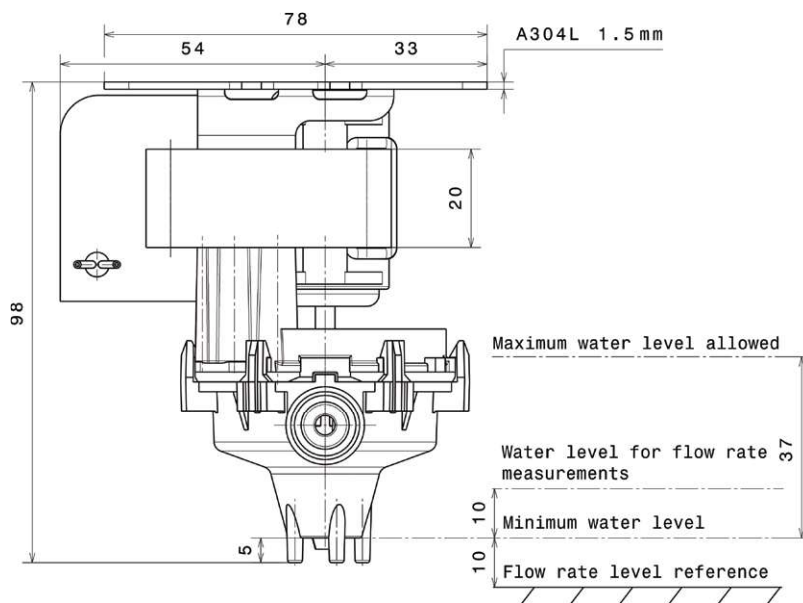

CARATTERISTICHE

Portata massima	60 l/h
Altezza di spinta massima	110 cm
Potenza elettrica	8W
Tensione elettrica	220-240V 50/60Hz
Livello sonoro*	
Grado di protezione	IP54
Incremento max della temperatura a rotore bloccato	66K
Fattore di servizio**	100%
Tubo di scarico	Ø 14 mm
Dimensioni	82.5 x 76 x 97.3 mm

* Nota da 1 onda (≤ 20 dBA) a 6 onde (> 45 dBA)

** La pompa è in grado di funzionare al 100% del tempo, se necessario.

PORTATA

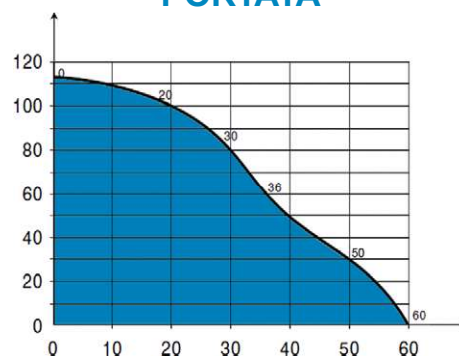

VANTAGGIO



Piastra universale

La piastra di montaggio CP08 è stata progettata per adattarsi alla maggior parte dei condizionatori a cassetta presenti sul mercato.

Può quindi sostituire facilmente un altro modello di pompa centrifuga.