

mini FLOWATCH® 2 DUO

SICCOM

Mini bomba (de pistão) fiável e silenciosa para remoção de condensado de caldeiras de condensação de gás até 60kW.

Ref : DE05LCC500

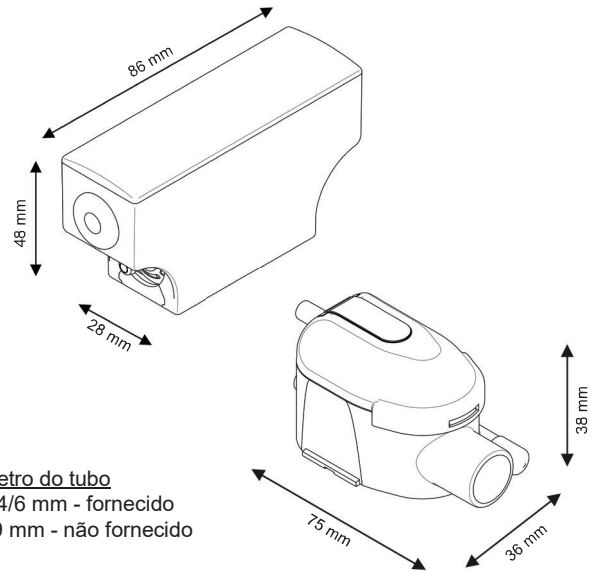

Diâmetro do tubo
Aspiração : 4/6 mm - fornecido
Descarga : 6/9 mm - não fornecido

pH > 2.5



CARACTERÍSTICAS

Caudal máximo	19 l/h
Altura de aspiração máxima	0,5 m
Altura de descarga máxima	10 m
Resistência pH	pH > 2.5
Potência eléctrica	19W
Tensão eléctrica	220-240V 50/60Hz
Alarme	NA-NF
Nível acústico*	
Protecção IP	IP64
Protecção térmica	Sim
Ciclo de funcionamento**	100%
Cabo de alimentação/alarme	1.6 m
Dimensões	86 x 28 x 48 mm / 75 x 38 x 36 mm

* Nota de 1 onda (≤ 20 dBA) a 6 ondas (> 45 dBA)

** A bomba é capaz de funcionar a 100% do tempo, se necessário.

CAUDAL

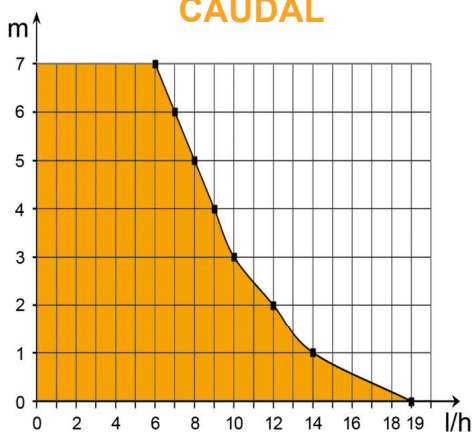

BENEFÍCIOS



Muito silenciosa

Bomba muito silenciosa, adequada para instalação em qualquer cômodo.



Conectores rápidos

Fácil instalação e manutenção.



Ponteira em latão tratada

Mais resistente e mais fiável que uma ponteira de plástico, esta ponteira é especialmente tratada para resistir à água ácida.



Protecção IP64

Resistente à água e ao pó.



Depósito transparente

Facilita a manutenção com uma rápida visualização do estado do depósito.



Kit Silence fornecido

O suporte da bomba e o suporte do bloco de detecção facilitam a instalação e reduzem o nível acústico.



CONTEÚDO

Bomba - Bloco de detecção com tubo de ventilação
- Cabo de alimentação / alarme 1.6m - Suporte bomba - Suporte bloco de detecção - Tubo de entrada - Tubo de aspiração 0.25m - 1 abraçadeira