

mini FLOWATCH® 0

SICCOM

Mini bomba de pistão simples e económica para a remoção de condensado de aparelhos de ar condicionado até 8kW.

Ref : DE05LCB980

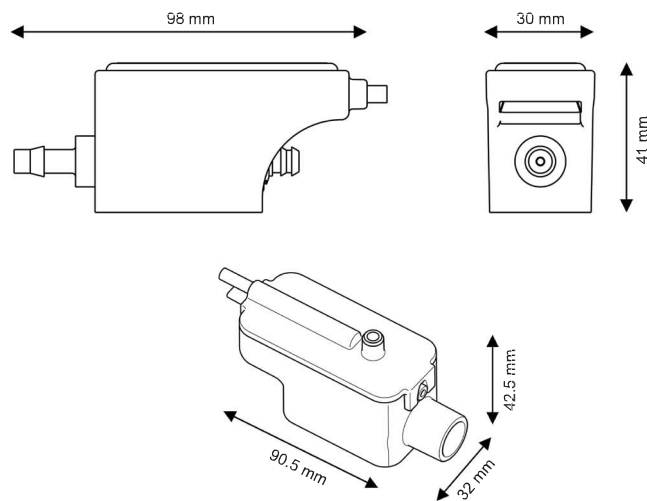

Diâmetro do tubo

Aspiração : 6/9 mm - não fornecido
Descarga : 6/9 mm - não fornecido

CARACTERÍSTICAS

Caudal máximo	10 l/h
Altura de aspiração máxima	1.5 m
Altura de descarga máxima	10 m
Potência eléctrica	11W
Tensão eléctrica	220-240V 50Hz unicamente
Alarme*	Sem alarme
Nível acústico**	
Protecção IP	IP20
Protecção térmica	Sim
Ciclo de funcionamento***	100%
Cabo de alimentação	1.5 m
Dimensões	98 x 30 x 41 mm / 90 x 32 x 42 mm

* Opção de alarme disponível a pedido.

** Nota de 1 onda (≤ 20 dBA) a 6 ondas (> 45 dBA)

*** A bomba é capaz de funcionar a 100% do tempo, se necessário.

BENEFÍCIOS



Depósito desmontável

Facilmente desmontável para a limpeza do depósito e da bóia.



Filtro integrado

Filtro plástico integrado no depósito, impedindo a entrada de impurezas na bomba.



Accessoires inclus

Todos os acessórios necessários para a instalação estão incluídos na caixa.



Bomba compacta

O tamanho pequeno da bomba e do bloco do detector facilita a sua instalação.

CAUDAL

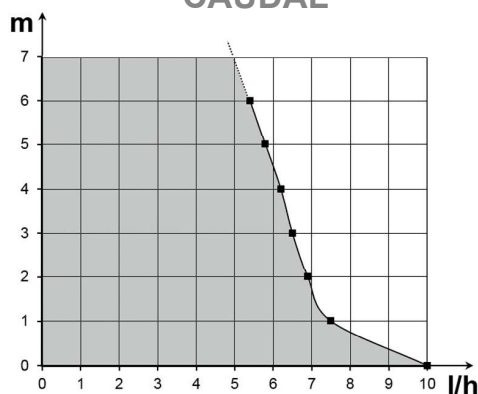

CONTEÚDO

Bomba - Bloco de deteção - Fita de velcro para fixação do bloco de deteção - Tubo de entrada - 3 abraçadeiras

