

MAXI ECO FLOWATCH®

SICCOM

Maxi bomba de pistão pequena, potente e muito silenciosa para remoção de condensados de aparelhos de ar condicionado até 30kW / 102 000BTU / 8.5 RT.

Ref : DE40LCC300



ECO

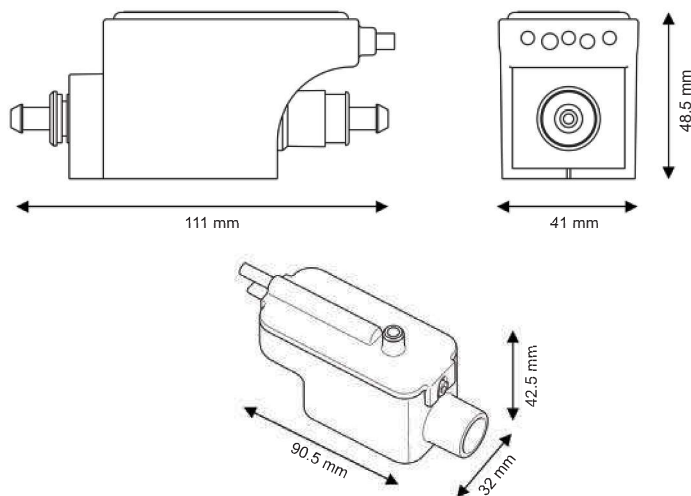

Diâmetro do tubo

Aspiração: 6/9 mm - não fornecido
Descarga: 6/9 mm - não fornecido

CARACTERÍSTICAS

| | |
|----------------------------|------------------------------------|
| Caudal máximo | 40 l/h |
| Altura de aspiração máxima | 2 m |
| Altura de descarga máxima | 10 m |
| Potência eléctrica | 16W |
| Tensão eléctrica | 220-240V 50/60Hz |
| Alarme* | Sem alarme |
| Nível acústico | |
| Protecção IP | IP20 |
| Protecção térmica | Sim |
| Ciclo de funcionamento** | 100% |
| Cabo de alimentação | 1.5 m |
| Dimensões | 111 x 41 x 48 mm / 90 x 32 x 42 mm |
| Certificações | CE, EAC |

* Opção de alarme disponível a pedido.

** A bomba é capaz de funcionar a 100% do tempo, se necessário.

CAUDAL

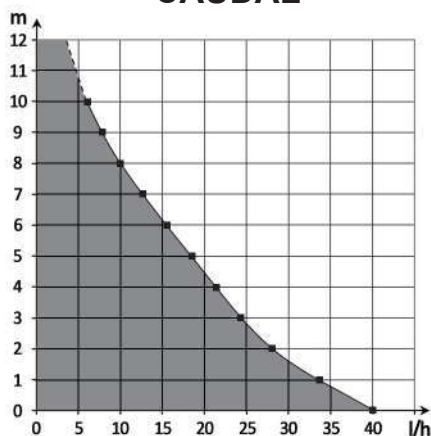

BENEFÍCIOS



Alto rendimento

Caudal máximo 40 l/h
Altura de descarga máxima 10 m

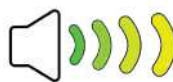

Silenciosa

La única bomba del mercado a proponer un tal caudal para un nivel sonoro tan bajo.



Depósito IMPERMEÁVEL

O depósito, que pode ser aberto para facilitar a manutenção, está agora hermeticamente fechado.



Filtro integrado

Filtro plástico integrado no depósito, impedindo a entrada de impurezas na bomba.



Acessórios incluídos

Todos os acessórios necessários para a instalação estão incluídos na caixa.



Bomba compacta

O tamanho pequeno da bomba e do bloco do detector facilita a sua instalação.



CONTEÚDO

Bomba - Bloco de deteção - Fita de velcro para fixação do bloco de deteção - Tubo de entrada - 3 abraçadeiras