

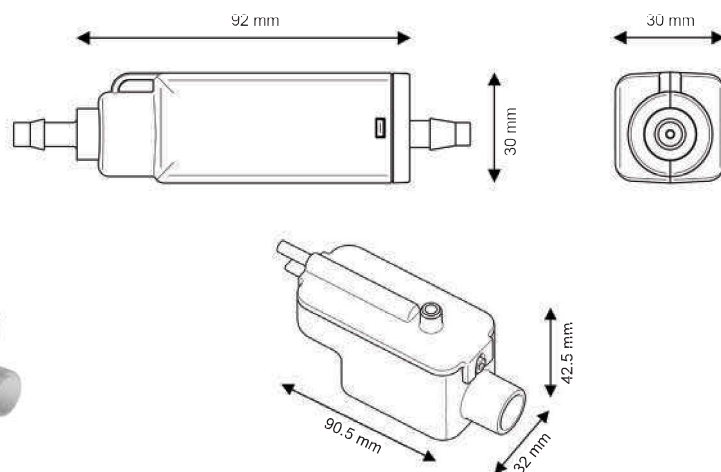

ECO

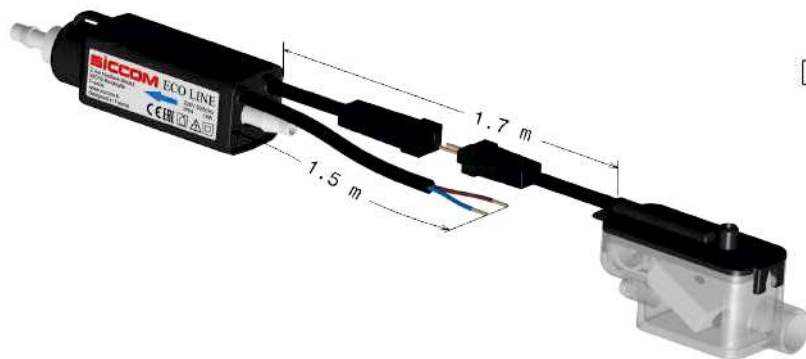

Diâmetro do tubo

Aspiração: 6/9 mm - não fornecido
 Descarga: 6/9 mm - não fornecido

CARACTERÍSTICAS

Caudal máximo	13.2 l/h
Altura de aspiração máxima	1.5 m
Altura de descarga máxima	10 m
Potência eléctrica	19W
Tensão eléctrica	220-240V 50/60Hz
Alarme*	Sem alarme
Nível acústico	
Protecção IP	IP64
Protecção térmica	Sim
Ciclo de funcionamento**	100%
Cabo de alimentação	1.5 m
Dimensões	92 x 30 x 30 mm / 90 x 32 x 42 mm
Certificações	CE, UKCA, EAC

* Opção de alarme disponível a pedido.

** A bomba é capaz de funcionar a 100% do tempo, se necessário.

CAUDAL

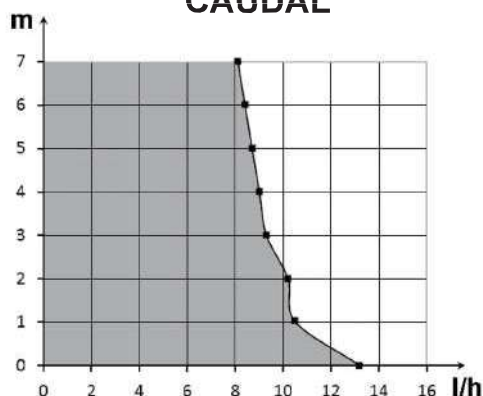

BENEFÍCIOS

Bomba ULTRA COMPACT

A bomba mais compacta do mercado!
 Fácil instalação na conducta ou no ar condicionado



Protecção IP64

Resistente à água e ao pó.

Conectores rápidos Plug & Play

Fácil instalação e manutenção.



Depósito transparente IMPERMEÁVEL

O depósito, que pode ser aberto para facilitar a manutenção, está agora hermeticamente fechado.



Gancho de fixação

Este gancho inteligente permite-lhe fixar ou pendurar a bomba onde quiser (conducta, teto falso...)



Acessórios incluídos

Todos os acessórios necessários para a instalação estão incluídos na caixa.



CONTEÚDO

Bomba - Bloco de deteção - Fita de velcro para fixação do bloco de deteção - Tubo de entrada - 3 abraçadeiras

