

MAXI ECO FLOWATCH®

SICCOM

Maxi bomba de pistão pequena, potente e muito silenciosa para remoção de condensados de aparelhos de ar condicionado até 30kW.

Ref : DE40LCC300

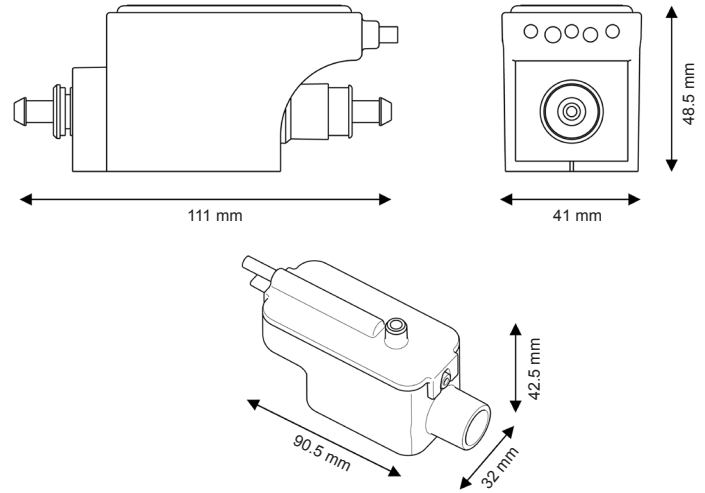
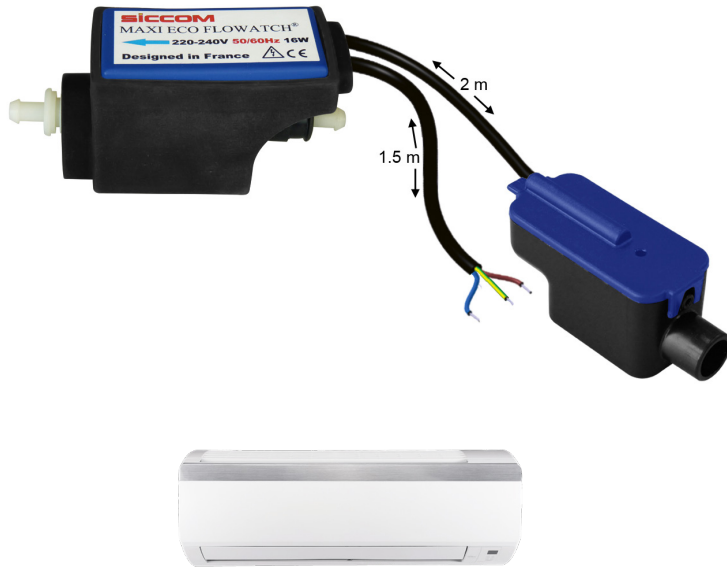

Diâmetro do tubo

Aspiração: 6/9 mm - não fornecido
Descarga: 6/9 mm - não fornecido

CARACTERÍSTICAS

Caudal máximo	40 l/h
Altura de aspiração máxima	2 m
Altura de descarga máxima	10 m
Potência eléctrica	16W
Tensão eléctrica	220-240V 50/60Hz
Alarme*	Sem alarme
Nível acústico**	
Protecção IP	IP20
Protecção térmica	Sim
Ciclo de funcionamento***	100%
Comprimento do cabo de alimentação	1.5 m
Dimensões da calha	111 x 41 x 48 mm / 90 x 32 x 42 mm

* Opção de alarme disponível a pedido.

** Nota de 1 onda (≤ 20 dBA) a 6 ondas (> 45 dBA)

*** A bomba é capaz de funcionar a 100% do tempo, se necessário.

VANTAGENS



Silenciosa

A maxi bomba mais silenciosa do mercado!



Alto rendimento

Caudal 40 l/h
Altura de descarga 10 m



Depósito destacável

Facilmente destacável para a limpeza do depósito e do bóia.



Filtro integrado

Filtro plástico integrado no depósito, impedindo a entrada de impurezas na bomba.



Acessórios incluídos

Todos os acessórios necessários para a instalação estão incluídos na caixa.



Bomba compacta

O tamanho pequeno da bomba e do bloco de deteção facilita a sua instalação.

FLOW

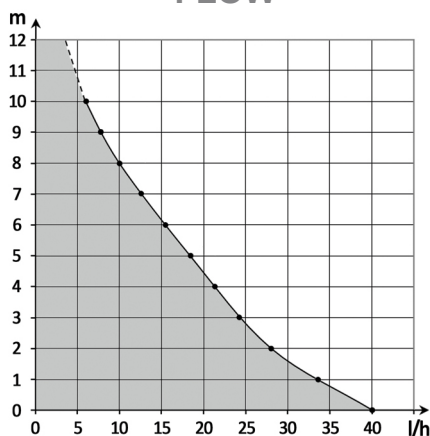

CONTEÚDO

Bomba - Bloco de deteção - Fita de velcro para fixação do bloco de deteção - Tubo de entrada - 3 braçadeiras