

ECO FLOWATCH®

SICCOM

Mini pompe a pistone semplici ed economiche per l'evacuazione della condensa dei climatizzatori fino a 10kW.

Cod.: DE05LCC190



ECO

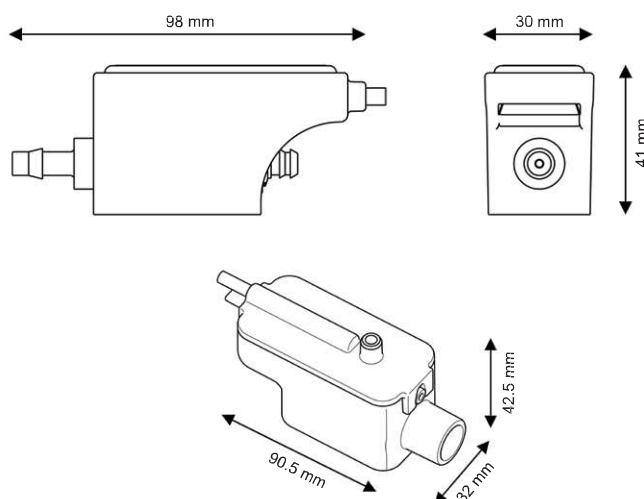
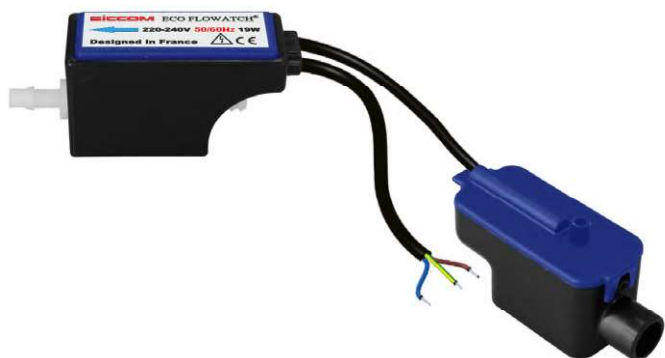

Diametri dei tubi

Aspirazione : 6/9 mm - non fornito
Evacuazione : 6/9 mm - non fornito

CARATTERISTICHE

Portata massima	13.2 l/h
Altezza di aspirazione massima	1.5 m
Altezza di spinta massima	10 m
Potenza elettrica	19W
Tensione elettrica	220-240V 50/60Hz
Allarme*	Senza allarme
Livello sonoro	
Grado di protezione	IP20
Protezione termica	Sì
Funzionamento**	100%
Lunghezza cavo alimentazione	1.5 m
Dimensioni	98 x 30 x 41 mm / 90 x 32 x 42 mm
Certificazioni	CE, EAC

* Opzione allarme disponibile su richiesta.

** La pompa è in grado di funzionare al 100% del tempo, se necessario.

VANTAGGI



Serbatoio IMPERMEABILE

Il serbatoio, che può essere aperto per facilitare la manutenzione, è ora dotato di una guarnizione!



Filtro integrato

Filtro plastico integrato al serbatoio che impedisce alle impurità di passare dalla pompa.



Accessori inclusi

Tutti gli accessori necessari all'installazione sono inclusi nella confezione.



Pompa compatta

Di piccola taglia, la pompa e il blocco di rilevazione sono facili da installare.

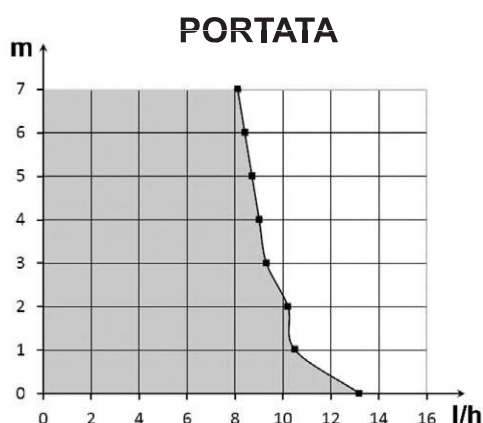

CONTENUTO

Pompa - Blocco di rilevazione - Adesivo velcro per il fissaggio del blocco di rilevazione - Tubo d'entrata - 3 fascette di serraggio