

# mini FLOWATCH® 2 DUO

**SICCOM**

Mini pompe à piston fiable et silencieuse pour le relevage de condensats de chaudières gaz à condensation jusqu'à 60kW.

Réf : DE05LCC500

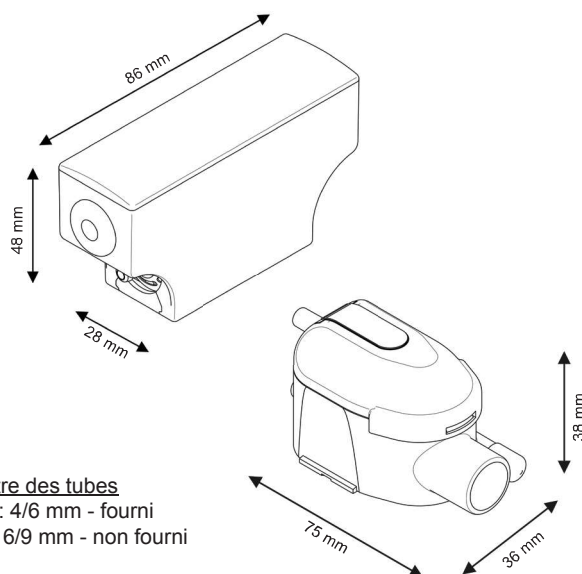

Diamètre des tubes  
Aspiration : 4/6 mm - fourni  
Refoulement : 6/9 mm - non fourni

**pH > 2.5**



## CARACTÉRISTIQUES

Débit max	19 l/h
Hauteur d'aspiration max	0,5 m
Hauteur de refoulement	10 m
Résistance pH	pH > 2.5
Puissance électrique	19W
Tension électrique	220-240V 50/60Hz
Alarme	NO-NF
Niveau sonore*	
Protection IP	IP64
Protection thermique	Oui
Facteur de marche**	100%
Longueur câble alimentation/alarme	1.6 m
Dimensions	86 x 28 x 48 mm / 75 x 38 x 36 mm

\* Note de 1 onde (≤ 20 dBA) à 6 ondes (> 45 dBA)

\*\* La pompe est capable de fonctionner 100% du temps si nécessaire.

## AVANTAGES



### Très silencieuse

Pompe très silencieuse, convenant à une installation dans toute pièce.



### Connecteurs rapides

Facilite l'installation et la maintenance.



### Embout en laiton traité

Plus solide et plus fiable que l'embout en plastique, cet embout est spécialement traité pour résister aux eaux acides.



### Étanchéité IP64

Résiste aux projections d'eau et à la poussière.



### Réservoir transparent

Facilite la maintenance grâce à une visualisation rapide de l'état du réservoir.

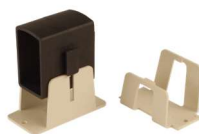

### Kit Silence fourni

Le support pompe et le support bloc de détection facilitent l'installation et réduisent le niveau sonore.



## CONTENU

Pompe - Bloc de détection avec tube d'évent - Câble alimentation / alarme 1.6m - Support pompe - Support bloc de détection - Tube d'entrée - Tube d'aspiration 0.25m - 1 collier de serrage

