

Mini pompe à piston en ligne, ultra compacte et facile à installer, pour le relevage de condensats de climatiseurs jusqu'à 10kW.

Réf : DE05SCC600

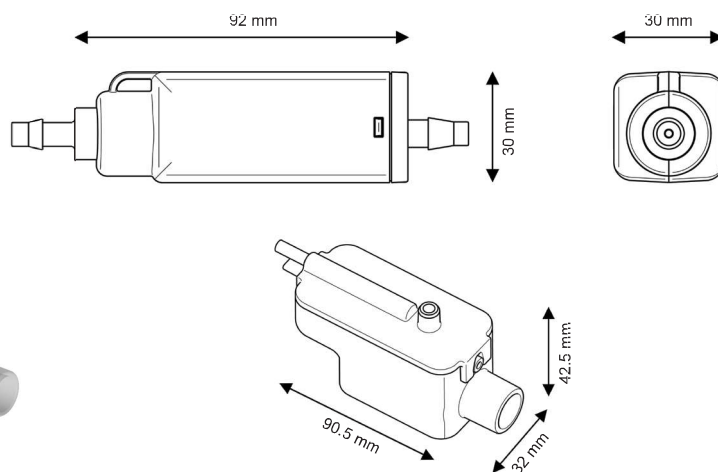
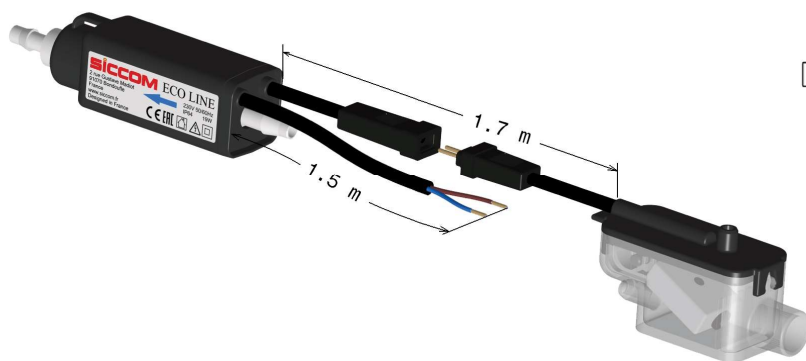

Diamètre des tubes
Aspiration : 6/9 mm - non fourni
Refoulement : 6/9 mm - non fourni

CARACTÉRISTIQUES

Débit max	13.2 l/h
Hauteur d'aspiration max	1.5 m
Hauteur de refoulement	10 m
Puissance électrique	19W
Tension électrique	220-240V 50/60Hz
Alarme*	Sans alarme
Niveau sonore**	
Protection IP	IP64
Protection thermique	Oui
Facteur de marche***	100%
Longueur câble alimentation	1.5 m
Dimensions	92 x 30 x 30 mm / 90 x 32 x 42 mm

* Option alarme disponible sur demande.

** Note de 1 onde (≤ 20 dBA) à 6 ondes (> 45 dBA)

*** La pompe est capable de fonctionner 100% du temps si nécessaire.

AVANTAGES

Pompe ULTRA COMPACTE

Pompe la plus compacte du marché !
Installation facile en goulotte ou dans le climatiseur.



Etanchéité IP64

Résiste aux projections d'eau et à la poussière.



Connecteurs rapides

Facilite l'installation et la maintenance.



Réservoir transparent démontable

Permet une visualisation simple et rapide du réservoir et du flotteur. Facile à ouvrir et à nettoyer.

Crochet de fixation

Cet astucieux crochet vous permet de fixer ou de pendre la pompe où vous le souhaitez (goulotte, faux-plafond, intérieur de l'unité...)



Accessoires inclus

Tous les accessoires nécessaires à l'installation sont fournis.



DÉBIT

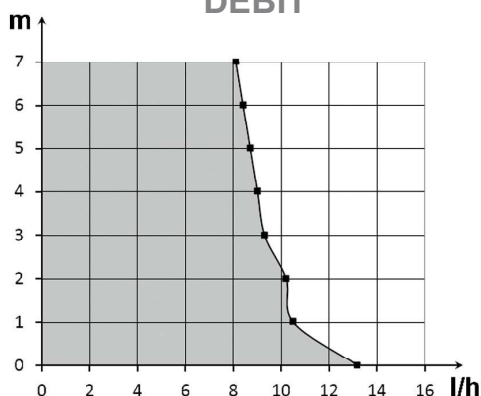

CONTENU

Pompe - Bloc de détection - Adhésif velcro pour fixation du bloc de détection - Tube d'entrée - 3 colliers de serrage

