

mini FLOWATCH® 2

SICCOM

Mini-Magnetventilpumpe, zuverlässig und leise für die Ableitung der Kondensate aus Klimageräten bis 10 kW / 36000 BTU.

Art.-Nr.: DE05LC4400



PREMIUM

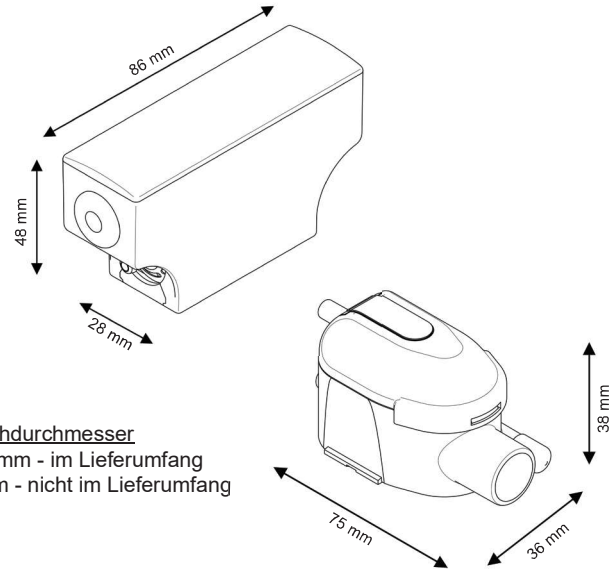

Schlauchdurchmesser
Saugseite: 5/7 mm - im Lieferumfang
Druckseite: 6/9 mm - nicht im Lieferumfang

TECHNISCHE DATEN

Max. Förderleistung	15 l/h
Max. Ansaughöhe	2 m
Förderhöhe	10 m
Elektrische Leistung	19W
Spannung	220-240V 50/60Hz
Alarm	NO-NG
Geräuschpegel	
Schutzart	IP64
Überhitzungsschutz	Ja
Nennbetriebsart*	100%
Strom-/Alarmkabel	1.6 m
Abmessungen	86 x 28 x 48 mm / 75 x 38 x 36 mm
Zertifizierungen	CE, UKCA, EAC, CMIM

* Die Pumpe kann bei Bedarf ohne Unterbrechung arbeiten.

FÖRDERLEISTUNG

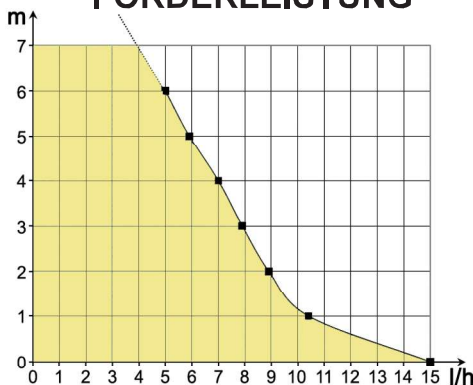

Empfohlenes Zubehör



COMFORT-Kit

Das patentierte Schaumstoffgehäuse des Kits senkt den Geräuschpegel und erleichtert die Installation der Pumpe.

Art.-Nr.: GC077G1027

VORTEILE



Sehr leise

Sehr leise Pumpe (20,2 dB(A)), kann in jedem Raum installiert werden.



Schutzart IP64

Geschützt gegen Wasserspritzer und Staub.



Schnellverbinder

Erleichtern die Installation und Wartung.



Transparenter Tank

Erleichtert die Wartung, da der Zustand des Tanks auf einen Blick erkennbar ist.



Messingauslassstutzen

Stabiler und zuverlässiger als Kunststoffauslassstutzen.



Mitgeliefertes Zubehör

Alle für die Installation erforderlichen Zubehörteile sind in der Verpackung enthalten.



NEU Anti Siphon-Ventil im Lieferumfang

Vermeidet das Risiko eines Unterdrucks und schützt dauerhaft den Betrieb der Pumpe.

INHALT



Pumpe - Tank mit Entlüftungsschlauch - Strom-/Alarmkabel - Tank-Standfuß - Anti Siphon-Ventil - Doppelseitige Klebestreifen - Einlassschlauch - Ansaugschlauch 1,8 m - 1 Schelle