

# mini FLOWATCH® 2 COMFORT

**SICCOM**

Die beste Minipumpe auf dem Markt in einer noch leiseren und einfacher zu installierenden Version, für die Kondensatableitung bei Klimageräten bis zu 10kW / 36000 BTU.

Art.-Nr.: DE05LCD750



**PREMIUM**



**NEU**

**Vibrationsschutz  
im Lieferumfang**

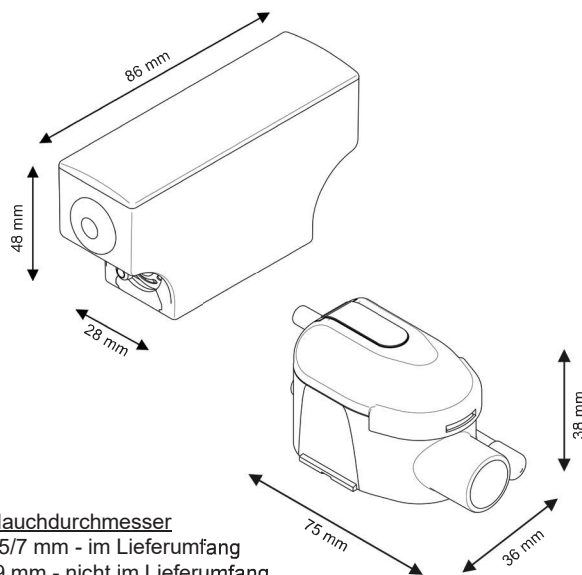

Schlauchdurchmesser  
Saugseite: 5/7 mm - im Lieferumfang  
Druckseite: 6/9 mm - nicht im Lieferumfang

## TECHNISCHE DATEN

Max. Förderleistung	15 l/h
Max. Ansaughöhe	2 m
Förderhöhe	10 m
Elektrische Leistung	19W
Spannung	220-240V 50/60Hz
Alarm	NO-NG
Geräuschpegel	
Schutzart	IP64
Überhitzungsschutz	Ja
Nennbetriebsart*	100%
Strom-/Alarmkabel	1,6 m
Abmessungen	86 x 28 x 48 mm / 75 x 38 x 36 mm
Zertifizierungen	CE, UKCA, EAC, CMIM

\* Die Pumpe kann bei Bedarf ohne Unterbrechung arbeiten.

## VORTEILE



### Neues Comfort-Gehäuse

Das neue Comfort-Gehäuse besteht aus einem speziellen, patentierten Schaumstoff.

Es dämpft die Schwingungen der Pumpe und reduziert den hörbaren Geräuschpegel.



### Bewährt und zuverlässig

Die darin installierte mini FLOWATCH® 2 ist eine zuverlässige und langlebige Pumpe, die in mehr als 45 Ländern vertrieben wird.



### Sehr leise

Dank ihres Gehäuses ist die Pumpe extrem leise und kann in jedem Raum installiert werden.



### Vibrationsschutz inklusive

**NEU**

Es werden keine Vibrationen auf die Kondensatableitung übertragen und so der Geräuschpegel des gesamten Systems reduziert!



### Inklusive Pumpenstandfuß

Erleichtert Installation und Wartung.



### Anti Siphon-Ventil im Lieferumfang

Vermeidet das Risiko eines Unterdrucks und schützt dauerhaft den Betrieb der Pumpe.



### Schnellverbinder

Erleichtern die Installation und Wartung.

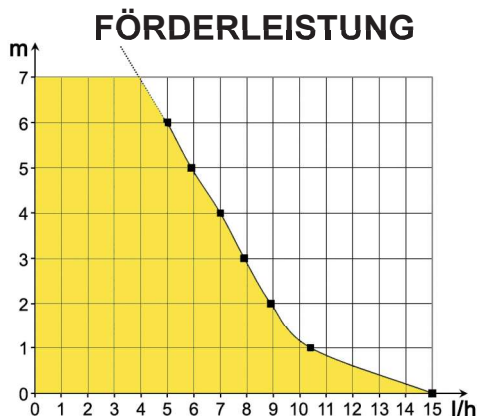

## INHALT

Pumpe - Tank mit Entlüftungsschlauch - Strom-/Alarmkabel - Comfort-Gehäuse - Tank-Standfuß - Anti Siphon-Ventil - Vibrationsschutz - Doppelseitige Klebestreifen - Einlassschlauch - Ansaugschlauch 1,8 m - 4 Schellen