

mini FLOWATCH® 1 EVO

SICCOM

Kostengünstige Mini-Magnetventilpumpe, mit Alarm, für die Ableitung der Kondensate aus Klimageräten bis 10 kW / 36000 BTU.

Art.-Nr.: DE05LCD600



NEU

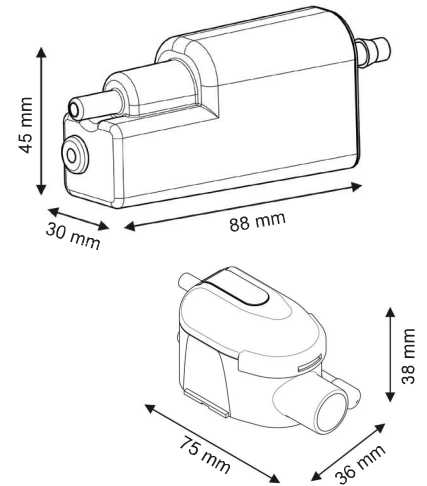

Schlauchdurchmesser
Saugseite: 4/6 mm - im Lieferumfang
Druckseite: 6/9 mm - nicht im Lieferumfang

TECHNISCHE DATEN

Max. Förderleistung	13,2 l/h
Max. Ansaughöhe	1,5 m
Förderhöhe	10 m
Elektrische Leistung	19 W
Spannung	220-240 V 50/60 Hz
Alarm	NG
Geräuschpegel*	
Schutzart	IP24
Überhitzungsschutz	Ja
Nennbetriebsart**	100%
Strom-/Alarmkabel	1,5 m
Abmessungen	88 x 30 x 45 / 75 x 36 x 38 mm

* Kennzeichnung: 1 Welle (≤ 20 dB(A)) bis 6 Wellen (> 45 dB(A))

** Die Pumpe kann bei Bedarf ohne Unterbrechung arbeiten.

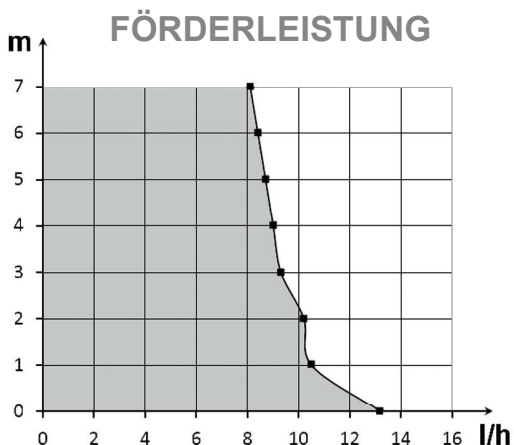

VORTEILE



Schnellverbinder

Erleichtern die Installation und Wartung.



Transparenter Tank

Erleichtert die Wartung, da der Zustand des Tanks auf einen Blick erkennbar ist.



Herausnehmbarer integrierter Filter

Der Tank ist mit einem Metallfilter ausgerüstet, der zur schnellen Reinigung leicht entfernt werden kann.



Alarmfunktion

Der NG-Alarmkontakt des mini FLOWATCH® 1 EVO ermöglicht die Unterbrechung der Stromversorgung des Klimageräts im Falle eines Kondensatüberlaufs.



Schutzart IP24

Geschützt gegen Wasserspritzer.



Mitgeliefertes Zubehör

Alle notwendigen Zubehörteile sind in der Verpackung enthalten.



INHALT

Pumpe - Tank mit Entlüftungsschlauch
- Doppelseitige Klebestreifen - Einlassschlauch - Ansaugschlauch 1,5 m - 3 Schellen